

ピニオン高さ計算書

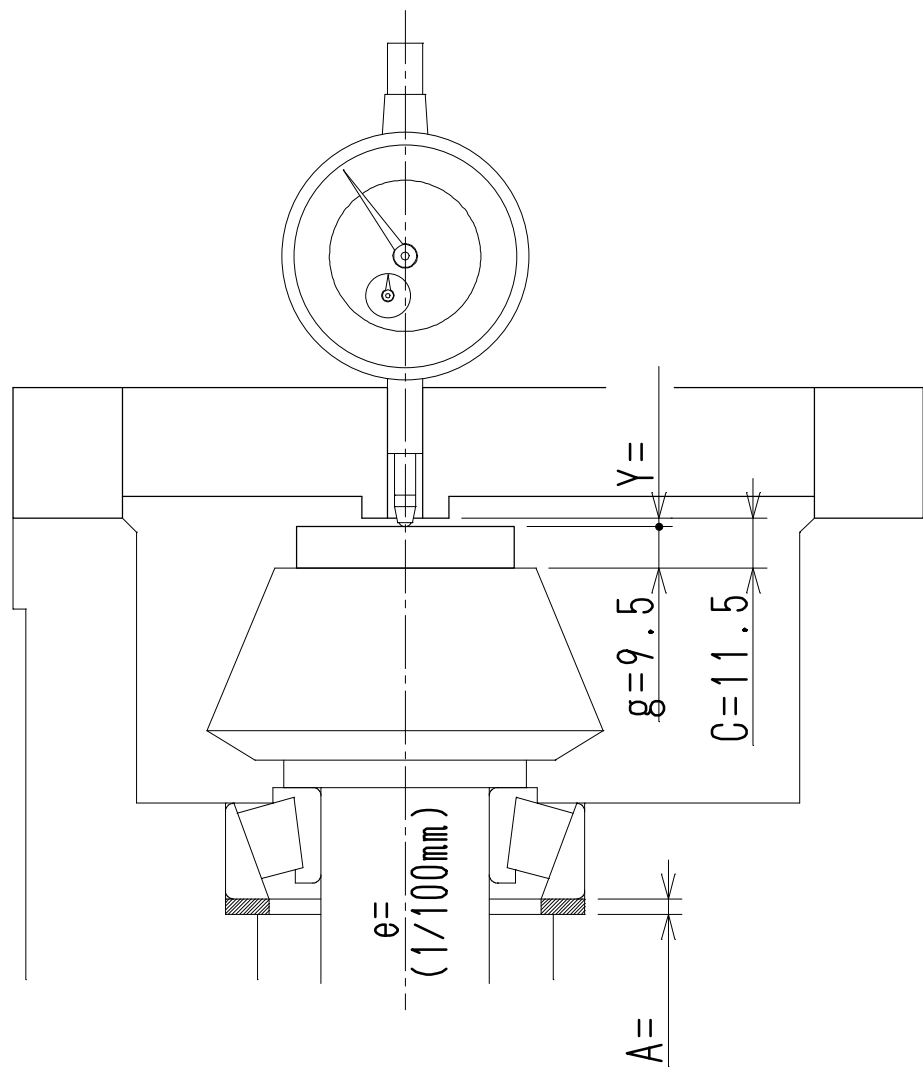

Yが2.0mmより多いと、シムを厚く
 Yが2.0mmより少ないと、シムを薄く

基準寸法 C=11.50mm	測定寸法 Y= mm
記入寸法 e= mm	ゲージ +g= 9.50mm
基準値 Cn= mm	測定値 Ca= mm
C = mm	測定シム A= mm
-C = mm	寸法差 a= mm
寸法差 a= mm	使用シム X= mm

シムサイズ

3.255mm	3.465mm
3.285mm	3.475mm
3.315mm	3.485mm
3.345mm	3.495mm
3.375mm	3.505mm
3.405mm	3.515mm
3.435mm	3.525mm